

KORISNIČKI PRIRUČNIK

Split klima uređaji



Hvala što ste odabrali naš proizvod. Za pravilno korištenje, molimo pročitajte i sačuvajte upute za korištenje. Ako ste izgubili upute za korištenje, molimo kontaktirajte lokalnog zastupnika

GWH09QB-K3DND2D/I
GWH09QB-K3DNA1G/I
GWH09QB-K3DNA5D/I
GWH09QB-K3DNA6D/I
GWH09QB-K3DNB4D/I
GWH09QB-K3DNB2G/I
GWH09QB-K3DNB4G/I
GWH09QB-K3DNB8G/I
GWH09QB-K3DNC2G/I
GWH09QB-K3DNC4G/I
GWH09QB-K3DNC8D/I
GWH09QB-K3DNC8G/I
GWH09QB-K3DND6D/I
GWH09QB-K3DND8D/I
GWH09QB-K3DNE2D/I
GWH09QB-K3DNE4G/I
GWH09QB-K3DNB6D/I
GWH09QB-K3DNB8D/I
GWH12QC-K3DNA1G/I
GWH12QB-K3DNA5D/I
GWH12QB-K3DNA6D/I
GWH12QB-K3DNB2D/I
GWH12QB-K3DNB4D/I
GWH12QB-K3DNB6D/I
GWH12QC-K3DNB2G/I
GWH12QC-K3DNB4G/I
GWH12QC-K3DNB8G/I
GWH12QB-K3DNC2D/I
GWH12QB-K3DNC4D/I
GWH12QB-K3DNC8D/I
GWH12QC-K3DNC2G/I
GWH12QC-K3DNC4G/I
GWH12QC-K3DNC8G/I
GWH12QC-K3DNC2H/I
GWH12QB-K3DND6D/I
GWH12QB-K3DND8D/I
GWH12QB-K3DNE2D/I
GWH12QB-K3DNE4D/I
GWH12QC-K3DNE4G/I
GWH12QB-K3DNB8D/I
GWH12QB-K3DND2D/I

GWH18QD-K3DNA1G/I
GWH18QD-K3DNA5E/I
GWH18QD-K3DNA1I/I
GWH18QD-K3DNA6E/I
GWH18QD-K3DNB2G/I
GWH18QD-K3DNB4G/I
GWH18QD-K3DNB8G/I
GWH18QD-K3DNB2E/I
GWH18QD-K3DNB4E/I
GWH18QD-K3DNB6E/I
GWH18QD-K3DNC2G/I
GWH18QD-K3DNC4G/I
GWH18QD-K3DNC8G/I
GWH18QD-K3DNC2E/I
GWH18QD-K3DNC4E/I
GWH18QD-K3DNC8E/I
GWH18QD-K3DND8E/I
GWH18QD-K3DNE4G/I
GWH18QD-K3DNE2E/I
GWH18QD-K3DNE4E/I
GWH18QD-K3DND6E/I
GWH18QD-K3DNB8E/I
GWH24QE-K3DNA1G/I
GWH24QE-K3DNA6L/I
GWH24QE-K3DNB2G/I
GWH24QE-K3DNB4G/I
GWH24QE-K3DNB8G/I
GWH24QE-K3DNB2L/I
GWH24QE-K3DNC2G/I
GWH24QE-K3DNC4G/I
GWH24QE-K3DNC8G/I
GWH24QE-K3DNC2L/I
GWH24QE-K3DNC4L/I
GWH24QE-K3DNE4G/I
GWH24QE-K3DND6G/I

Sadržaj

Napomene za rad

Mjere opreza.....	1
Nazivi dijelova.....	6

Upute za rukovanje

Tipke daljinskog upravljača	8
Uvod u ikone na zaslonu daljinskog upravljača	8
Uvod u funkcije tipki	9
Uvod u funkcije kombinacija tipki	13
Upute za rukovanje	16
Zamjena baterija u daljinskom upravljaču	16
Prekidač u nuždi	16

Održavanje

Održavanje i čišćenje	17
-----------------------------	----

Ovaj uređaj nije namijenjen osobama (uključujući djecu) sa smanjenom fizičkom, osjetnom ili mentalnom sposobnošću, ili s manjkom iskustva ili znanja, osim ako prethodno nisu obučeni o upotrebi uređaja od strane osobe koja je zadužena za njihovu sigurnost. Djeca trebaju biti pod nadzorom kako bi se osiguralo da se ne igraju sa uređajem. Ukoliko je klima uređaj potrebno ugraditi, premjestiti ili očistiti molimo obratite se lokalnom dobavljaču ili serviseru.



Ova oznaka naznačuje da se uređaj ne smije odlagati s ostalim kućnim otpadom diljem EU. Da bi spriječili štetu za okoliš ili ljudsko zdravlje od nekontroliranog odlaganja otpada, reciklirajte odgovorno kako bi promovirali održivo ponovno korištenje otpadnih materijala. Da bi vratili iskorišten uređaj, koristite sustave prikupljanja otpada ili kontaktirajte prodavača. Oni mogu zbrinuti otpad na način koji je siguran za okoliš.

Objašnjenje simbola



OPASNOST

Ukazuje na opasnu situaciju koja, ako se ne izbjegne, može dovesti do smrti ili ozbiljne ozljede.



UPOZORENJE

Ukazuje na opasnu situaciju koja, ako se ne izbjegne, može dovesti do smrti ili ozbiljne ozljede.



OPREZ

Ukazuje na opasnu situaciju koja, ako se ne izbjegne, može rezultirati manjim ili umjerenim ozljedama.

OPASNOST

Koristi se za ukazivanje rizika od oštećenja imovine, važna informacija.



Ukazuje na rizik pojavljivanja riječi UPOZORENJE ili OPREZ.



Rukovanje i održavanje

- Ovaj uređaj mogu koristiti djeca starija od 8 god. i osobe sa smanjenim fizičkim, osjetnim ili mentalnim sposobnostima ili s manjkom iskustva i znanja ukoliko su podučeni za korištenje uređaja na siguran način i ako razumiju moguće opasnosti prilikom korištenja.
- Djeca se ne smiju igrati s uređajem.
- Čišćenje ili održavanje ne smiju obavljati djeca ukoliko nisu pod nadzorom.
- Ne spajajte klima uređaj na produžni kabel, jer može doći do požara.
- Isključite napajanje prilikom čišćenja klima uređaja, jer u suprotnom možete doživjeti strujni udar.
- Ako je el.kabel oštećen potrebna je zamjena od strane proizvođača ili druge kvalificirane osobe kako bi se izbjegla opasnost.
- Ne perite klima uređaj vodom kako biste izbjegli el. udar.
- Ne prskajte uređaj vodom kako ne bi došlo do kvar ili el. udar.
- Nakon uklanjanja filtera ne dodirujte izmjenjivač kako bi izbjegli ozljede
- Ne koristite vatru ili sušilo za kosu za sušenje filtera da bi izbjegli deformaciju filtera.



UPOZORENJE

- Održavanje mora obavljati kvalificirano osoblje. U protivnom može doći do ozljeda ili materijalne štete.
- Ne popravljajte sami uređaj. Možete izazvati el.šok ili štetu. Molimo obratite se prodavaču kada zatrebate popravak.
- Ne gurajte prste ili druge objekte u usis/ispuh zraka, jer može doći do ozljeda ili materijalne štete.
- Ne blokirajte usis/ ispuh zraka jer može doći do kvara na uređaju.
- Ne proljevajte vodu po daljinskom upravljaču jer može doći do njegovog kvara.
- Kada se nešto od dolje navedenog dogodi, isključite napajanje uređaja, zatim kontaktirajte prodavača ili ovlaštene osobe za servisiranje klima uređaja.
 - Kabel napajanja se zagrijava ili je oštećen.
 - Čuje se čudan zvuk tijekom rada.
 - Osigurač često izbacuje.
 - Osjeti se miris paljevine iz klima uređaja.
 - Kapanje iz unutarnje jedinice.
- Ukoliko uređaj radi pod abnormalnim uvjetima, može doći do kvara ili opasnosti od požara.
- Prilikom paljenja uređaja preko prekidača za nuždu, prekidač je nužno pritisnuti sa nevodljivim materijalom, materijalom koji nije metal.
- Nemojte stajati na gornji poklopac vanjske jedinice, ili stavljati teške objekte. Može doći do štete ili se možete ozlijediti.



Prilog

- Montažu mora obaviti kvalificirana osoba. U suprotnom može doći do ozljede ili štete.
- Potrebno se pridržavati sigurnosnih propisa prilikom montiranja jedinice.
- Koristite osigurač i napajanje preporučeno prema lokalnim propisima.
- Potrebno je ugraditi osigurač. U suprotnom može doći do kvara.
- Klima uređaj je potrebno adekvatno uzemljiti.
- Neadekvatno uzemljenje može dovesti do el.udara.
- Ne koristite neadekvatne el. kabele.
- Osigurajte napajanje koje je dostatno za klima uređaj.
- Nestabilno napajanje i loši kabele mogu prouzročiti kvar uređaja. Molimo ugradite mjerodavne el.kabele prije korištenja klima uređaja.
- Propisno spojite žicu faze, nule i uzemljenja na strujnu utičnicu.
- Ugasite napajanje prije rada sa selektričnim instalacijama.

Mjere opreza



- Nemojte provlačiti napajanje prije dovršetka instalacije.
- Ako je el.kabel oštećen potrebna je zamjena od strane proizvođača ili druge kvalificirane osobe kako bi se izbjegla opasnost.
- Temperatura freonskog kruga je visoka, molimo držite komunikacijski kabel podalje od bakrenih cijevi..
- Uređaj se mora montirati u skladu s nacionalnim propisima.
- Montaža mora biti obavljena u skladu s NEC i CEC, te od strane ovlaštenog osoblja.
- Klima uređaj je el. uređaj prve klase te se mora primjereno uzemljiti od strane ovlaštene osobe. Osigurajte da je uređaj uzemljen jer u suprotnom može doći do el. udara.
- Žuto-zelena žica u kllima uređaju je žica za uzemljenje i ne smije se koristiti za druge svrhe.
- Otpor uzemljenja mora odgovarati nacionalnim propisima.
- Uređaj mora biti pozicioniran tako da je utičnica dostupna.
- Svo ožičenje mora obaviti profesionalac.
- Ukoliko je duljina priključnog kabela nedovoljna, kontaktirajte prodavača kako bi nabavili odgovarajući kabel. Izbjegavajte produžavanje kabela.

Mjere opreza



- Za uređaj s osiguračem, osigurač treba biti dostupan nakon dovršetka montaže uređaja.
- Za uređaj bez osigurača, potrebno je ugraditi prekidač strujnog kruga u strujni krug.
- Premještanje klima uređaja na drugu lokaciju smije obaviti samo ovlašteno osoblje. U suprotnom može doći do ozljeda ili materijalne štete.
- Odaberite mjesto koje je van dohvata djece i udaljeno od biljaka i životinja, a ako je to neitboježno dodajte zaštitnu ogradu zbog sigurnosti.
- Unutarnja jedinica treba biti ugrađena blizu zida.

Raspon radnih temperatura

Za pojedine modele:

	Unutarnja DB/WB(°C)	Vanjska DB/WB(°C)
Max. hlađenje	32/23	43/26
Max. grijanje	27/-	24/18

NAPOMENA:

- Radna temperatura (vanjska) za hlađenje je od -15°C~43°C; Radna temperatura za grijanje za model bez električnog grijača je od -15°C~24°C; Radna temperatura za grijanje za modele koji sadrže električni grijal je od -20°C~24°C.

Za pojedine modele:

	Unutarnja DB/WB(°C)	Vanjska DB/WB(°C)
Max. hlađenje	32/23	48/30
Max. grijanje	27/-	24/18

NAPOMENA:

- Radna temperatura (vanjska) za hlađenje je od -15°C~48°C; Radna temperatura za grijanje za model bez električnog grijača je od -15°C~24°C; Radna temperatura za grijanje za modele koji sadrže električni grijač je od -20°C~24°C.

Nazivi dijelova

Unutarnja jed.

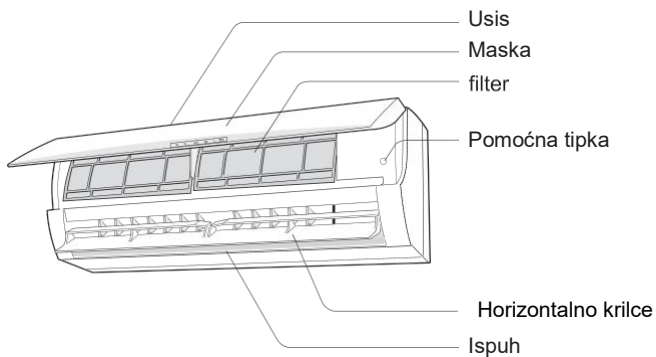

(Sadržaj zaslona i pozicija može se razlikovati od gornjeg prikaza)



Daljinski upravljač

NAPOMENA:

Proizvod se izgledom može razlikovati od slike.

Nazivi dijelova

Zaslon

Za neke modele:

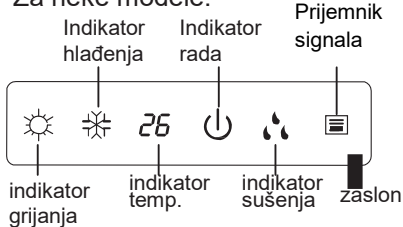

Za neke modele: Indikator temp.

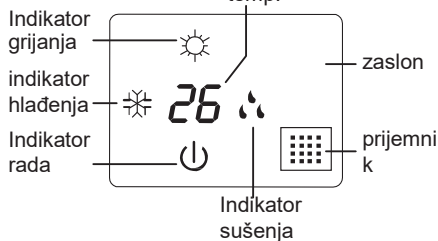

Za neke modele:

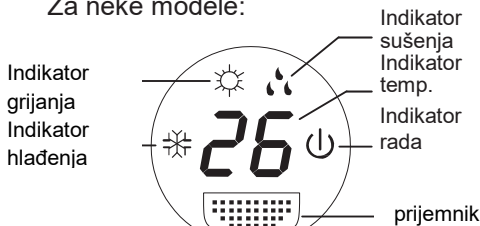

Za neke modele:

Zaslon

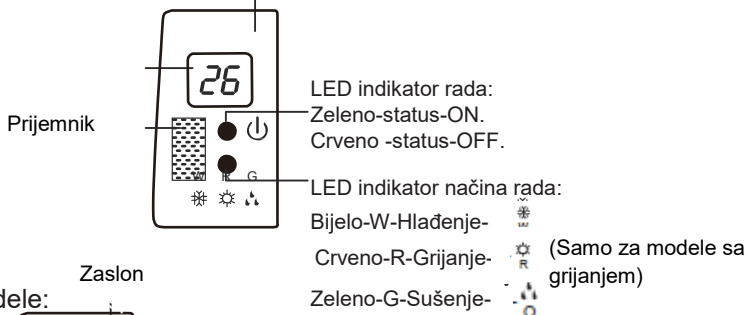

Za neke modele:

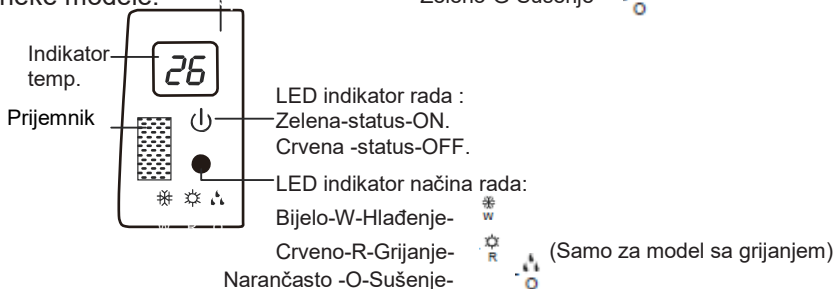

Zaslon se može razlikovati od gore prikazanih slika.

Tipke daljinskog upravljača



- 1 ON/OFF tipka
- 2 MODE tipka
- 3 FAN tipka
- 4 SWING tipka
- 5 TURBO tipka
- 6 ▲ / ▼ tipka
- 7 SLEEP tipka
- 8 TEMP tipka
- 9 I FEEL tipka
- 10 LIGHT tipka
- 11 CLOCK tipka
- 12 TIMER ON / TIMER OFF tipka

Uvod u ikone na zaslonu daljinskog upr.

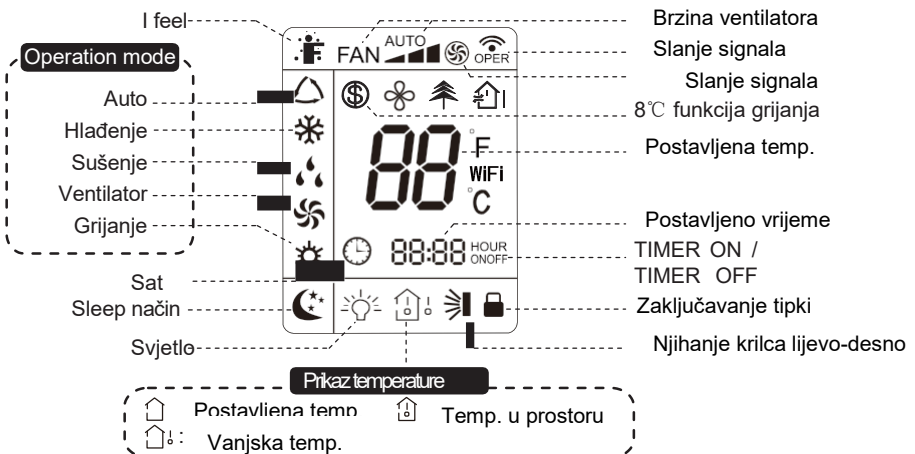

Uvod u funkcije tipki

Napomena:

- Ovo je daljinski upravljač opće namjene, može se koristiti za upravljanje klima uređajem koji je neispravan. Ukoliko određeni klima uređaj nema neku funkciju koju ste pritisnuli na daljinskom upravljaču, on će nastaviti raditi prema originalnom statusu.
- Nakon paljenja klima uređaja, klima uređaj će ispustiti zvuk. Indikator rada je na ON (crveni indikator). Možete upravljati klima uređajem putem daljinskog upravljača.
- Dok je uređaj upaljen pritiskom na tipku na upravljaču ikona slanja signala "📶" na zaslonu će zatreperiti jedan put i klima uređaj će ispustiti zvuk, što znači da je signal poslan klima uređaju.
- Dok je uređaj ugašen, na zaslonu daljinskog upravljača bit će prikazana ikona postavljene temperature i sata (ukoliko je timer uključen, vrijeme isključenja timera i funkcija osvjetljenja su postavljene, na zaslonu daljinskog upravljača bit će prikazane odgovarajuće ikone); Dok je uređaj upaljen, na zaslonu će biti prikazane odgovarajuće ikone.

1 ON/OFF tipka

Pritisnite ovu tipku kako bi upalili ili ugasili klima uređaj. Nakon paljenja klima uređaja, indikator rada "🔌" na zaslonu će se upaliti (zeleni indikator). Boja se razlikuje ovisno o modelu, a unutarnja jedinica ispušta zvuk.

2 MODE tipka

Pritisnite ovu tipku za odabir načina rada

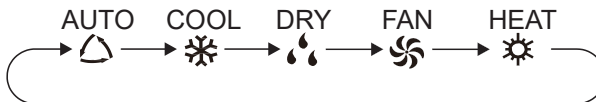

- Prilikom odabira AUTO načina rada klima uređaj će raditi automatski prema tvorničkim postavkama. Postavljena temperatura ne može se mijenjati i neće se prikazivati. Pritisnite tipku "FAN" za namještanje brzine ventilarora. Pritisnite "SWING" tipku za podešavanje kuta ispuha.
- Nakon odabira načina rada HLAĐENJA, klima uređaj će raditi u tom režimu. Indikator hlađenja' na unutarnjoj jedinici je uključen (ON). Pritisnite tipku "▲" ili "▼" za podešavanje željene temperature. Pritisnite tipku "FAN" za podešavanje brzine ventilatora. Pritisnite „SWING“ tipku za podešavanje kuta ispuha.
- Prilikom odabira načina rada ISUŠIVANJE (DRY), klima uređaj radi na niskoj brzini. Indikator sušenja je upaljen na unutarnjoj jedinici. Tijekom ovog načina rada brzina ventilatora se ne može podešavati. Pritisnite „SWING“ tipku za podešavanje kuta ispuha.
- Prilikom odabira načina rada VENTILIRANJE (FAN), klima uređaj samo ispuhuje zrak pomoću ventilatora, bez grijanja ili hlađenja. Pritisnite tipku "FAN" tipku za podešavanje brzine ventilatora. Pritisnite „SWING“ za podešavanje kuta ispuha.



Uvod u funkcije tipki

• Prilikom odabira načina rada GRIJANJE (HEAT), klima uređaj radi u režimu grijanja. Indikator grijanja' na unutarnjoj jedinici je upaljen. Pritisnite "▲" ili "▼" tipku za podešavanje željene temperature. Pritisnite tipku "FAN" za podešavanje brzine ventilatora. Pritisnite „SWING“ tipku za podešavanje kuta ispuha. (Jedinica koja može jedino hladiti, neće prepoznati signal za grijanje. Ukoliko režim grijanja postavljate pomoću daljinskog upravljača, pritiskom na ON/OFF tipku možete upaliti jedinicu.)

Napomena:

- Zbog sprječavanja upuhivanja hladnog zraka u prostor nakon pokretanja grijanja, unutarnja jedinica odgađa puhanje 1~5 min (ovisno o temperaturi u prostoru).
- Raspon podešavanja temperature na daljinskom upravljaču: 16~30°C (61-86°F); Brzina ventilatora: auto, low speed, medium speed, high speed.

3 FAN tipka

Pritiskom na ovu tipku podešavate brzinu ventilatora slijedno: automatska (AUTO), niska (▲), srednja (▲▲), visoka (▲▲▲).



Note:

- Tijekom automatske brzine ventilatora, klima uređaj bira adekvatnu brzinu ventilatora prema tvorničkim postavkama.
- Brzina ventilatora tijekom režima isušivanja je na niska.

4 SWING tipka

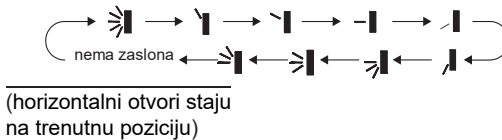

Pritiskom na ovu tipku biramo gore/dolje kut ispuha. Kut ispuha se podešava slijedno:



- Prilikom odabira "▲", ventilator klima uređaja puše automatski. Horizontalne lamele će se automatski pomicati gore-dolje pod maksimalnim kutom.
- Prilikom odabira "▼", "▲", "▼", "▲", "▼", "▲", "▼", "▲", "▼", ventilator klima uređaja puše u fiksnom položaju. Horizontalna rešetka će se zaustaviti na fiksnoj poziciji.
- Prilikom odabira "▲", "▼", "▲", "▼", "▲", "▼", "▲", "▼", Ventilator klima uređaja puše u pod fiksnim kutem. Horizontalna rešetka će puhati pod postavljenim kutem.
- Držite "▲" tipku 2s za podešavanje željenog kuta ispuha. Kada uređaj dođe u željeni položaj pustiti tipku.

Uvod u funkcije tipki



Napomena:

"", "", "

 možda ne budu dostupne. may not be available. Kada klima uređaj primi ovaj signal, ventilator klima uređaja će puhati automatski.

5 TURBO tipka



Tijekom režima COOL (hlađenje) ili HEAT (grijanje), pritisnite ovu tipku kako biste postigli turbo hlađenje ili grijanje.

"" ikona će se prikazati na daljinskom upravljaču. Pritisnite ponovo ovu tipk kako biste isključili turbo funkciju i ikona "" će nestati.

6 ▲/ ▼ tipka

- Pritisnite "▲" ili "▼" tipku za povećavanje ili smanjivanje zadane temperature za 1°C(°F). Držanje "▲" ili "▼" tipke dulje od 2s zadana temperatura se mijenja brzo. Nakon puštanja tipke po podešavanju temperature, prikazana temperatura na zaslonu unutarne jedinice se mijenja na postavljenu temperaturu.
- Prilikom postavljanja TIMER ON, TIMER OFF ili CLOCK, pritisnite "▲" ili "▼" tipku za podešavanje vremena. (Pogledajte CLOCK, TIMER ON, TIMER OFF tipke). Kod postavljanja TIMER ON, TIMER OFF ili CLOCK, pritiskom na tipke "▲" ili "▼" prilagođavate vrijeme. (Osvrnite se na CLOCK, TIMER ON, TIMER OFF tipke).



7 SLEEP tipka

Tijekom COOL, HEAT ili DRY režima, pritiskom na ovu tipku uključili ste SLEEP funkciju. "" će se prikazati na zaslonu daljinskog upravljača. Ponovnim pritiskom na ovu tipku, ikon „“ će nestati.

8 TEMP tipka

Pritiskom na ovu tipku, možete vidjeti zadanu unutarnju temperaturu, temperaturu unutar prostora, ili vanjsku temperature na zaslonu unutarne jedinice. Postavke na daljinskom upravljaču postavljene su kružno kružno kao ispod:



- Prilikom odabira "" ili kad je daljinski bez zaslona, indikator temperature na unutarnjoj jedinici prikazuje postavljenu tempertaturu.
- Prilikom odabira "" na daljinskom uređaju, indikator temperature na unutarnjoj jedinici prikazuje unutarnju temperaturu.
- Prilikom odabira "" na daljinskom uređaju, indikator temperature na unutarnjoj jedinici prikazuje vanjsku temperaturu.

Uvod u funkcije tipki

Napomena:

- Prikaz vanjske temperatura nije dostupan za neke modele. U to vrijeme, unutarnja jedinica prima "🏠" signal, ali prikazuje zadanu temperaturu.
- Predpostavljeno je da se prikaže postavljena temperatura na zaslonu unutarnje jedinice prilikom uključivanja iste. Na daljinskom upravljaču nema zaslona.
- Samo za modele čija unutarnja jedinica ima dual-8 zaslon.
- Prilikom odabira prikazivanja unutarnje ili vanjske temperature, indikator temperature unutarnje jedinice prikazuje odgovarajuća temperatura i automatsko uključuje prikazivanje postavljene temperature, nakon tri ili pet sekundi.

9 I FEEL tipka

• Pritisnite ovu tipku za započeti I FEEL funkciju i "🌡️" ikona će se prikazati na zaslonu daljinskog upravljača. Nakon što je ova funkcija postavljena, daljinski upravljač će poslati očitano temperaturu u prostoru daljinskom upravljaču i uređaj će automatski prilagoditi unutarnju na osnovu očitane

temperature. Pritiskom tipke još jednom za gašenje I FEEL, "🌡️" ikona će nestati sa zaslona.

- Molimo staviti daljinski upravljač u blizini korisnika kada je postavljena ova funkcija. Ne stavljajte daljinski upravljač u blizini objekta visoke temperature i niske temperature kako bi se izbjeglo očitavanje netočne temperature prostora. Kada je I FEEL funkcija uključena, daljinski upravljač treba staviti na području na kojem unutarnja jedinica može primiti signal poslan od strane daljinskog upravljača.

10 LIGHT tipka

Pritisnite ovu tipku kako biste isključili svjetlo na zaslonu unutarnje jedinice. Ikona "💡" na daljinskom upravljaču će nestati. Pritisnite ovu tipku opet za uključiti svjetlo na zaslonu jedinice. "💡" ikona se opet vidi na zaslonu daljinskog upravljača..

11 CLOCK tipka

Pritisnite ovu tipku za podešavanje sata. "🕒" ikona će početi blinkati na zaslonu upravljača. Pritisnite "▲" ili "▲" tipku unutar 5s za postaviti vrijeme. Svakim pritiskom "▲" ili "▼" tipki, vrijednost na satu će se podignuti/spustiti za 1 min. Ukoliko držite "▲" ili "▼" tipku, 2s kasnije, vrijeme će se promijeniti brzo. Pustite tipku kad dosegnete željenu vrijednost. Pritisnite „CLOCK“ tipku za potvrditi vrijeme. Ikona 🕒 će prestati blinkati.

Napomena:

- Sat prihvaća „24-satni oblik postavljanja
- Razmak između dvije operacije ne može prijeći 5s. Inače, daljinski upravljač će prestati postavljanje statusa. Operacija TIMER ON / OFF TIMER je ista.

Uvod u funkcije tipki

12 TIMER ON / TIMER OFF tipka

- **TIMER ON tipka**

"TIMER ON" tipka može postaviti vrijeme paljenja . Nakon pritiskanja ove tipke, ikona „🕒“ nestaje i riječ "ON" blinka na daljinskom upravljaču. Pritisni "▲" ili „▼“ tipku za podesiti TIMER ON postavku. Svakim pritiskom "▲" ili „▼“ TIMER ON postavka će se smanjiti/povećati za 1min. Držite "▲" ili „▼“, 2s kasnije, iznos će se brzo mijenjati do željenog iznosa.

Pritisnite "TIMER ON" za potvrdu. Riječ „ON“ će prestati blinkati.“ 🕒 “ ikona ostaje na zaslonu. Isključiti TIMER ON: kada je TIMER ON uključen, pritisnite "TIMER ON" tipku za isključivanje.

- **TIMER OFF tipka**

"TIMER OFF" tipka može postaviti vrijeme gašenja. Nakon pritiskanja tipke, "🕒" ikona nestaje i riječ "OFF" blinka na daljinskom upravljaču. Pritisnite "▲" ili „▼“, tipku za podešavanje TIMER OFF postavki. Svakim pritiskom "▲" ili „▼“ tipke, TIMER OFF postavke će se smanjiti/povećati za 1 min. Držite "▲" ili „▼“ tipku, 2s kasnije, iznos će se brzo mijenjati do željenog iznosa. Pritisnite "TIMER OFF" riječ "OFF" će prestati blinkati „ikona je i dalje vidljiva na zaslonu. Otkazati TIMER OFF. Pod uvjetom da je TIMER OFF uključen, pritiskom "TIMER OFF" tipke otkazujemo naredbu..

Napomena:

- Kada je jedinica uključena ili isključena, možete postavljati TIMER OFF ili TIMER ON.
- Prije postavljanja TIMER ON ili TIMER OFF, molim postaviti točno vrijeme.
- Nakon pokretanja TIMER ON ili OFF TIMER, stalna kružna postavka vrijedi. Nakon toga, klima uređaj će se uključiti ili isključiti u skladu s postavljanim vremenom. Tipka ON / OFF nema utjecaja na postavke. Ako ne trebate tu funkciju, molimo koristite daljinski upravljač za otkazati.

Healthy funkcija

Health funkcija će biti postavljena tijekom rada unutarnje jedinice. Kada se jedinica ugasi, health funkcija se također isključuje. Ova funkcija je dostupna samo za neke modele.

Funkcije koje se pokreću kombinacijom tipki

Funkcija štednje energije

U načinu hlađenja, pritisnite tipke "TEMP" i "CLOCK" istovremeno za uključiti ili isključiti funkciju za uštedu energije. Kada pokrenete funkciju uštede energije, "SE" bit će prikazan na daljinskom upravljaču, a klima uređaj će podesiti zadanu temperaturu automatski prema tvorničkim postavkama da bi došli do najboljeg

Uvod u funkcije tipki

učinka uštede energije. Pritisnite "TEMP" i "CLOCK" tipke istovremeno ponovno za izlaz iz funkcije za uštedu energije.

Napomena:

- Tijekom funkcije za uštedu energije, brzina ventilatora se drži na auto brzini i ne može se podešavati.
- Tijekom funkcije za uštedu energije, temperatura se ne može podešavati. Pritisnite "TURBO" tipku i daljinski upravljač neće slati signal.
- Sleep funkcija i funkcija uštede energije ne mogu raditi u isto vrijeme. Ako funkciju uštede energije postavimo u modu hlađenja, pritisnite tipku za prekid funkcije za uštedu energije. Ako je SLEEP funkcija postavljena u modu hlađenja, uključivanje funkcije uštede energije otkazati će SLEEP funkciju.

Funkcije koje se pokreću kombinacijom tipki



8°C održavanje temperature

Tijekom zagrijavanja, pritisnite "TEMP" i "CLOCK" tipke istodobno kako bi uključili ili isključili 8°C održavanje temperature. Kada je ova funkcija uključena,  i "8°C" će biti prikazano na daljinskom, i uređaj će zadržavati temperaturu na 8°C. pritisnite "TEMP" i "CLOCK" tipke istodobno opet te isključite 8°C.

Napomena:

- Tijekom 8°C održavanja temperature, brzina ventilatora je pretpostavljena na auto brzinu te se nemože podešavati.
- Tijekom 8°C održavanja temperature, nemože se podešavati temperatura. pritisnite "TURBO" tipka i daljinski upravljač neće poslati signal.
- Sleep funkcija i 8°C održavanje temperature nemogu raditi u isto vrijeme. Ako je 8°C održavanje temperature postavljeno u režimu hlađenja, pritiskom sleep tipke 8°C održavanje temperature će se isključiti. Ako je sleep funkcija uključena u režimu hlađenja, uključivanje funkcije 8°C održavanje temperature će isključiti sleep funkciju.
- Ako je znak °F na zaslonu daljinskog, biti će prikazana temperatura 46 °F u režimu održavanje temperature.

Funkcija zaključavanja (zaštite) od djece

Pritisnite "▲" i "▼" tipku istovremeno kako biste uključili ili isključili ovu funkciju. Kada je uključena, ikona, , je prikazana na zaslonu daljinskog upravljača. Ako pokušate upravljati d. upr.  Ikona će blinkati 3 puta, ali neće poslati signal uređaju.

Prikaz temperature na zaslonu

Kada je uređaj isključen, pritisnite „▼“ i "MODE" tipke istovremeno kako bi promijenili prikaz temperatura između °C i °F." i "MODE" tipke istodobno kako bi promijenili prikaz

WIFI Funkcija

Pritisnite "MODE" i "TURBO" tipke istovremeno za uključenje/isključenje WIFI funkcije. Kad je WIFI funkcija uključena, "WiFi" ikona će se prikazati na daljinskom upravljaču; Dugim istovremenim pritiskom od 10 sekundi "MODE" i "TURBO" tipki, daljinski upravljač će poslati WIFI reset kod i onda će WIFI funkcija biti uključena. WIFI funkcija je postavljena čim je uključen daljinski upravljač.

Upute za rukovanje

1. Nakon spajanja na napajanje, pritisnuti "ON/OFF" tipku na daljinskom upravljaču kako bi uključili uređaj.
2. Pritisnuti "MODE" tipku kako bi izabrali željeni način rada: AUTO, COOL, DRY, FAN, HEAT.
3. Pritisnite "▲" ili "▼" tipku kako bi postavili željenu temperaturu. (Temperature se ne može podesiti u AUTO načinu rada).
4. Pritisnuti "FAN" tipku kako bi podesili željenu brzinu ventilatora: auto, low, medium and high speed.
5. Pritisnuti "SWING" tipku kako bi podesili željeni kut ispuha.

Zamjena baterija daljinskog upravljača

1. Pritisnuti stražnju stranu daljinskog upravljača označenu "  ", kako je prikazano na slici, zatim istisnuti poklopac baterija u smjeru strelice na poklopcu.
2. Zamijeni dvije 7# (AAA 1.5V) suhe baterije, obavezno provjeriti ispravnost polarizacije.
3. Vratiti poklopac baterija na mjesto.

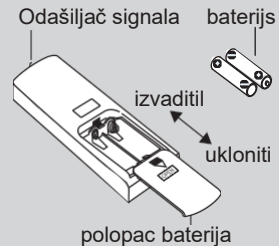

Napomena

- Pri korištenju, usmjerite odašiljač signala daljinskog upravljača u prijemnik na unutarnjoj jedinici.
- Udaljenost između odašiljača signala i prijemnika signala ne smije biti veća od 8m, i nebi smjeli biti fizičkih prepreka između.
- Signal može lako biti ometen u prostoriji u kojoj postoji fluorescentna lampa ili bežični telefon; daljinski upravljač bi trebao biti blizu unutarnje jedinice za vrijeme korištenja
- Zamijenite stare baterije novima istog tipa kada se pokaže potrebnim.
- U slučaju da duže vrijeme nećete koristiti daljinski upravljač odstranite baterije
- Ako je zaslon na daljinskom upravljaču mutan ili ne radi, molimo zamijenite baterije.

Prekidač u nuždi

U slučaju gubljenja ili oštećenja daljinskog upravljača, molimo koristiti pomoćne tipke na klima uređaju. Detalji procesa navedeni su ispod: Kako je prikazano na slici, otvoriti masku (panel) pritisnuti pomoćnu tipku za uključenje ili isključenje klima uređaja. Kada se klima uređaj upali, on će raditi u AUTO režimu rada.

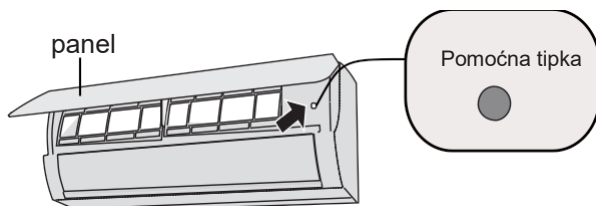

⚠ UPOZORENJE:

Prilikom pritiskanja pomoćne tipke, koristiti izolirane objekte.

Čišćenje i održavanje

⚠ UPOZORENJE

- Isključiti klima uređaj te ga odspojiti sa elektro napajanja prije čišćenja kako bi se izbjegli eventualni strujni udari.
- Ne čistiti klima uređaj vodom kako bi izbjegli strujne udare..
- Ne koristiti tekućine koje provode električnu energiju prilikom čišćenja klima uređaja

Čišćenje površina unut. jed.

Kada je površina unutarnje jedinice prljava, preporučljivo je koristiti mekanu suhu krpu za brisanje.

NAPOMENA:

- Ne skidati poklopac jedinice prilikom čišćenja.

Čišćenje i održavanje

Čišćenje filtera

1

Otvori poklopac

Povucite poklopac pod određenim kutem kako je prikazano na slici

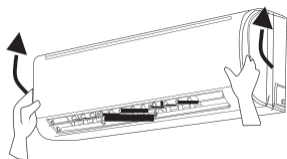

2

Odstranite filter

Odstranite filter kako je prikazano na slici.

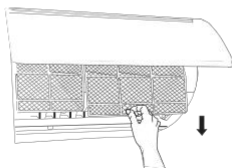

3

Očistite filter

- Koristite hvatač prašine ili vodu pri čišćenju.
- Kada je filter veoma prljav koristite vodu (ispod 45°C) za čišćenje, zatim ga ostavite na suhom i sjenovitom prostoru na sušenje.

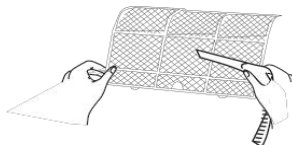

4

Vratite filter

Vratite filter na mjesto i zatvorite poklopac uređaja

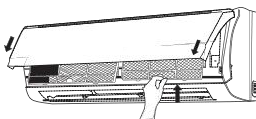

UPOZORENJE

- Filter bi trebalo čistiti svaka 3 mjeseca. U slučaju da je uređaj izložen prašini, učestalost čišćenja filtera povećati.
- Nakon uklanjanja filtera, ne dirati ploče izmjenjivača kako bi izbjegli ozljeđivanje.
- Ne koristiti sušilo za kosu prilikom čišćenja filtera.

Čišćenje i održavanje

NAPOMENA: Provjeriti prije sezone

1. Provjeriti prohodnost usisa.
2. Provjeriti stanje električnih i ostalih spojeva..
3. Provjeriti stanje filtera.
4. Provjeriti spojeve odvoda kondenzata

NAPOMENA: Provjeriti poslije sezone

1. Odspojiti s električnog napajanja.
2. Očistiti filter i panel unutarnje jedinice.

Napomena

1. Većina materijala korištenog za pakiranje uređaja može se reciklirati. Molimo uklonite iste na pravilan način.
2. Ukoliko želite baciti klima uređaj, molimo kontaktirati lokalnog distributera oko načina uklanjanja klima uređaja.